

## Zusatzinformation Vorladung / Additional information precharging

### Vorladeschaltung für MSD Einachs-Servoregler Baugröße 7



**HINWEIS:** Die MSD Einachs-Servoregler Baugröße 7 benötigen zum Betrieb eine separate Netzeinspeisung für die Zwischenkreisvorladung. Details siehe Betriebsanleitung Abschnitt 4.7.6.

### Connecting precharging for MSD Single-Axis Servo Drive size 7



**Note:** The MSD Single-Axis Servo Drive size 7 need a separate mains connection for precharging the DC link capacitors. For details refer to operation manual section 4.7.6.

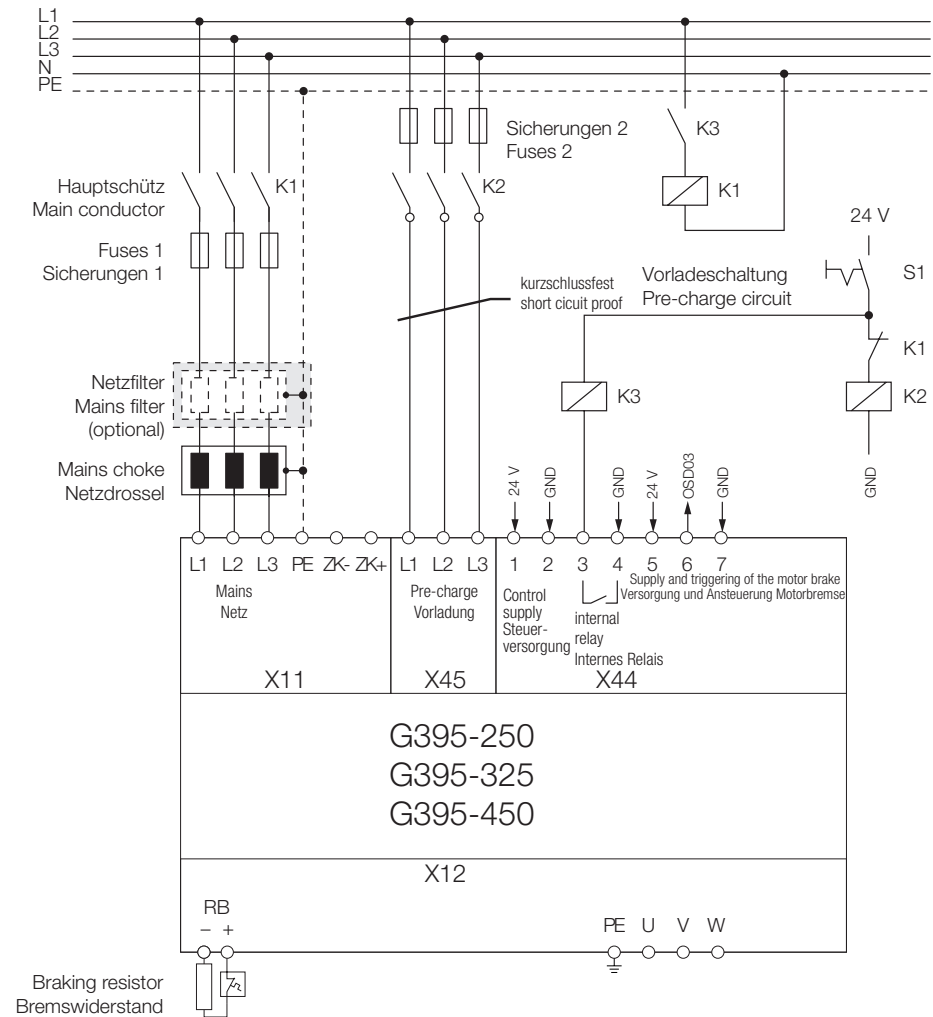

Id.-Nr.: CDS50758-de/en ●Stand: 02/2017

Technische Änderungen vorbehalten.

Subject to technical change without notice.